

Nockenwellenrad-Abzieher für VAG 1.6 / 2.0 TDI CR

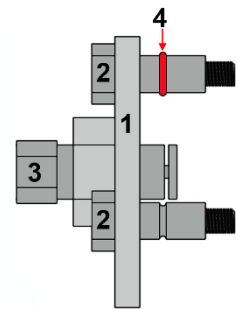

KOMPONENTEN

- 1 Abziehscheibe
- 2 Befestigungsschrauben (x3)
- 3 Abziehspindel
- 4 O-Ringe (x3) / Sicherungsringe (x3)

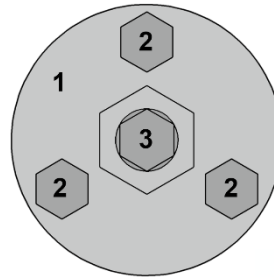

ACHTUNG

Lesen Sie die Bedienungsanleitung und die enthaltenen Sicherheitshinweise aufmerksam durch, bevor Sie das Produkt verwenden. Benutzen Sie das Produkt korrekt, mit Vorsicht und nur dem Verwendungszweck entsprechend. Nichtbeachtung der Sicherheitshinweise kann zu Schäden, Verletzungen und Erlöschen der Gewährleistung führen. Bewahren Sie diese Anleitungen für späteres Nachlesen an einem sicheren und trockenen Ort auf. Legen Sie die Bedienungsanleitung bei, wenn Sie das Produkt an Dritte weitergeben.

VERWENDUNGSZWECK

Dieses Produkt dient zum Abziehen des Nockenwellenrades vom Konus der Nockenwelle. Das Werkzeug ist geeignet für VAG 4-Zylinder 1.6 und 2.0 TDI Dieselmotoren mit Common Rail und ist zu verwenden wie VAG OEM T10052.

SICHERHEITSHINWEISE

- Halten Sie Kinder und andere unbefugte Personen vom Arbeitsbereich fern.
- Lassen Sie Kinder nicht mit dem Werkzeug oder dessen Verpackung spielen
- Verwenden Sie das Werkzeug nicht, wenn Teile fehlen oder beschädigt sind.
- Verwenden Sie das Werkzeug nur für den vorgesehenen Zweck.
- Vorsicht bei Arbeiten an laufenden Motoren. Lose Kleidung, Werkzeuge und andere Gegenstände können von drehenden Teilen erfasst werden und schwere Verletzungen verursachen.
- Vorsicht bei Arbeiten an heißen Motoren, es besteht Verbrennungsgefahr!
- Entfernen Sie vor der Reparatur den Zündschlüssel, so verhindern Sie ein versehentliches Starten des Motors, einen dadurch entstehenden Motorschaden und Verletzungen.
- Diese Anleitung dient als Kurzinformation und ersetzt keinesfalls ein Werkstatthandbuch. Entnehmen Sie bitte technische Angaben wie Drehmomentwerte und Hinweise zur Demontage und Montage immer der fahrzeugspezifischen Serviceliteratur.

SICHERHEITSHINWEISE

- Tragen Sie beim Arbeiten mit diesem Werkzeugsatz immer Handschuhe und Schutzbrille.
- Stellen Sie sicher, dass das Werkzeug ordnungsgemäß montiert ist.
- Spindel und Schrauben nicht übermäßig festziehen oder übermäßige Kraft anwenden, da hierdurch sowohl das Werkzeug als auch das Bauteil beschädigt werden kann.
- Das Werkzeug ist nicht für Schlagschrauber geeignet. Die Verwendung eines Schlagschraubers kann zum Bersten von Fahrzeug- oder Werkzeugkomponenten und umherfliegende Fragmente zu Verletzungen führen.
- Fetten Sie immer alle Schraubengewinde, ehe Sie das Werkzeug verwenden.

UMWELTSCHUTZ

Recyceln Sie unerwünschte Stoffe, anstatt sie als Abfall zu entsorgen. Verpackungen sind zu sortieren, einer Wertstoffsammelstelle zuzuführen und umweltgerecht zu entsorgen. Erkundigen Sie sich bei Ihrer örtlichen Abfallbehörde über Recyclingmaßnahmen.

**VERWENDUNG**

Die Gummiringe und die Sicherungsringe dienen wahlweise zum Halten der Befestigungsschrauben in der Abziehscheibe.

Spindel zurück gegen den Uhrzeigersinn drehen.
Abziehscheibe mit den 3 Schrauben befestigen.
Korrekten Sitz des Werkzeugs überprüfen.
Abziehspindel vorsichtig im Uhrzeigersinn drehen und Bauteil abziehen.

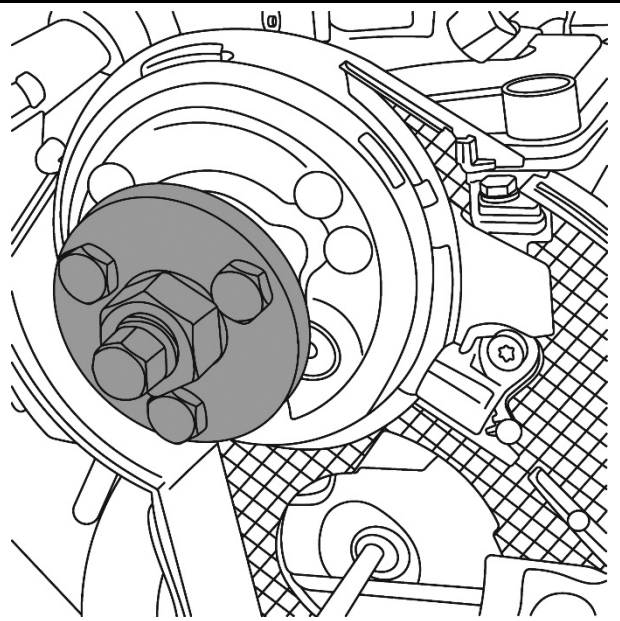

Camshaft Sprocket Puller for VAG 1.6 / 2.0 TDI CR



COMPONENTS

- 1 Puller disc
- 2 Fixing screw (x3)
- 3 Puller spindle
- 4 O-Ring (x3) / Circlip (x3)

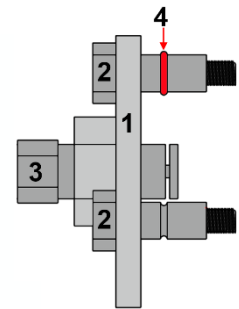
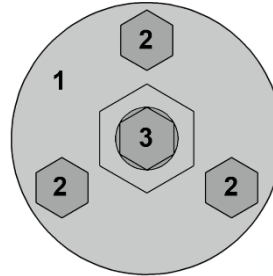

ATTENTION

Read the operating instructions and all safety instructions contained therein carefully before using the product. Use the product correctly, with care and only according to the intended purpose. Non-compliance of the safety instructions may lead to damage, personal injury and to termination of the warranty. Keep these instructions in a safe and dry location for future reference. Enclose the operating instructions when handing over the product to third parties.

INTENDED USE

This product is used to remove the camshaft sprocket from the cone of the camshaft. The tool is suitable for VAG 4-cylinder 1.6 and 2.0 TDI diesel engines with common rail and it is to be used as VAG OEM T10052.

SAFETY INFORMATIONS

- Keep children and other persons away from the working area.
- Do not allow children to play with this tool or its packaging.
- Do not use the tool if parts are missing or damaged.
- Use the tool for the intended purpose only.
- Be careful when working on running engines. Loose clothing, tools and other objects can be caught by rotating parts and cause serious injury.
- Be careful when working on hot engines because of the risk of burn injuries!
- Before repairing, remove the ignition key to prevent accidental starting of the engine, resulting engine damage and personal injury.
- These instructions serve as brief information and in no way replace a workshop manual. Please always refer to the vehicle-specific service literature for technical information such as torque values and instructions for disassembly and assembly.

SAFETY INFORMATIONS

- Always use approved eye protection and gloves when working with this tool.
- Ensure that tools are correctly mounted.
- Do not over tighten screws and spindle or use undue force as this can cause damage to both tool and component.
- The tool is not suitable for air impact wrenches. The use of an air impact wrench may lead to the spindle or other components bursting and fragments of components flying around may lead to injuries.
- Lubricate all screw threads before using the tool.

ENVIRONMENTAL PROTECTION

Recycle unwanted materials instead of disposing of them as waste. Packaging should be sorted, taken to a recycling centre and disposed of in a manner which is compatible with the environment. Contact your local solid waste authority for recycling information.



USE

The O-rings and the circlips are optionally used to hold the fastening screws in the puller disc.

Rotate spindle back counter-clockwise.
Fix the puller disc with the 3 screws.
Check that the tool is correctly mounted.
Carefully turn the puller spindle clockwise and pull off the component.

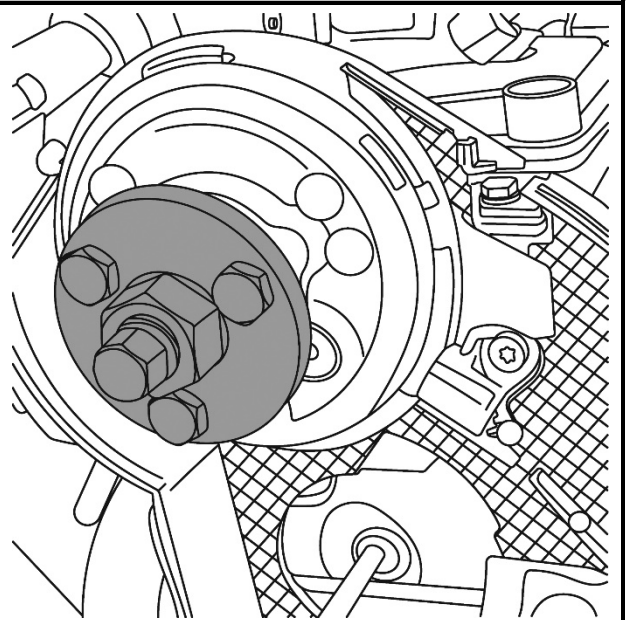

Extracteur de pignon d'arbre à cames pour VAG 1.6 / 2.0 TDI CR



COMPOSANTS

- 1 Disque de extracteur
- 2 Vis de montage (x3)
- 3 Broche de extracteur
- 4 Joints toriques (x3)
Circlips (x3)

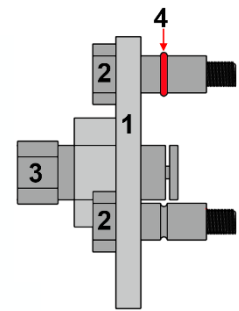
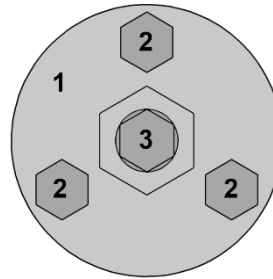

ATTENTION

Veillez lire attentivement la notice d'utilisation et les consignes de sécurité avant d'utiliser le produit. Utilisez correctement le produit, avec prudence et uniquement en conformité avec l'utilisation prévue. Ne pas respecter les instructions et consignes de sécurité peut entraîner des blessures, des dommages matériels et l'annulation de la garantie. Conservez ce manuel en lieu sûr et sec, afin de pouvoir le consulter ultérieurement. Veuillez joindre le présent mode d'emploi au produit si vous le transmettez à des tiers.

UTILISATION PRÉVUE

Ce produit est utilisé pour retirer le pignon d'arbre à cames du cône d'arbre à cames. L'outil est adapté aux moteurs diesel VAG 4 cylindres 1.6 et 2.0 TDI avec Common Rail et utilisé comme VAG OEM T10052.

CONSIGNES DE SÉCURITÉ

- Maintenez à l'écart les enfants et toutes les autres personnes non autorisées de la zone de travail.
- Ne permettez jamais que des enfants jouent avec l'outil ou avec son emballage
- N'utilisez pas l'outil lorsque des pièces manquent ou sont endommagées.
- N'utilisez l'outil qu'aux fins prévues.
- Soyez prudent lorsque vous allez exécuter des travaux sur des moteurs en fonctionnement. Les vêtements mal ajustés, outils et autres objets peuvent être happés par les composants en rotation et provoquer de graves blessures.
- Soyez prudent lorsque vous allez exécuter des travaux sur des moteurs chauds, il y a risque de brûlures !
- Retirer la clé de contact avant les réparations pour éviter un démarrage accidentel du moteur et des dommages au moteur et blessures qui en résultent.
- Ces instructions sont fournies à titre d'information brève, elles ne remplacent en aucun cas un manuel d'atelier. Veuillez utiliser les données techniques, comme les valeurs de couple, instructions de démontage/montage, etc. contenues dans les documents d'atelier de votre véhicule spécifique.

CONSIGNES DE SÉCURITÉ

- Portez toujours des gants et des lunettes de protection lorsque vous allez travailler avec ce jeu d'outils.
- Assurez-vous que l'outil est correctement monté.
- Ne serrez pas excessivement la broche et n'y appliquez pas une force exagérée, car cela endommagerait autant l'outil que le composant sur lequel vous travaillez.
- Ces outils ne doivent pas être utilisés avec une clé à choc. L'utilisation d'une clé à choc peut entraîner la rupture du roulement de la broche et d'autres composants et les fragments ainsi éjectés peuvent causer de graves blessures.
- Utilisez toujours un manuel d'atelier comportant des instructions détaillées.
- Lubrifiez toujours le filetage de la tige avec de la graisse et avant d'utiliser l'outil.

PROTECTION DE L'ENVIRONNEMENT

Recyclez les matières indésirables au lieu de les jeter comme déchets. Emballages doivent être triés, envoyés à un point de collecte de recyclage et éliminés dans le respect de l'environnement. Consultez votre autorité locale de gestion des déchets à propos des mesures de recyclage à appliquer.



UTILISER

Des joints toriques ou circlips maintiennent les vis de fixation dans le disque extracteur.

Faites pivoter la broche d'extracteur vers l'arrière dans le sens inverse des aiguilles d'une montre.

Fixez le disque d'extracteur avec les 3 vis.

Vérifiez si l'outil est installé correctement.

Tournez doucement la broche de extracteur dans le sens des aiguilles d'une montre et retirez le composant.

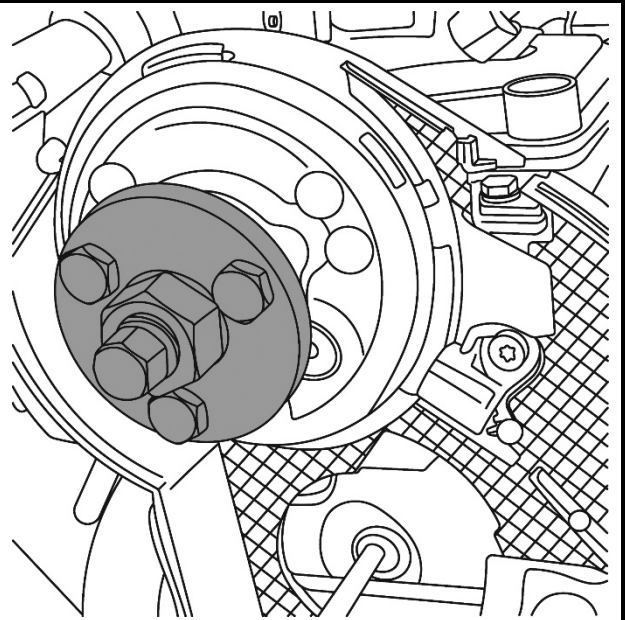

Extractor de piñón de árbol de levas para VAG 1.6 / 2.0 TDI CR



COMPONENTES

- 1 Disco de extractor
- 2 Tornillos de fijación (x3)
- 3 Husillo de extractor
- 4 Junta tórica (x3) / Circlip (x3)

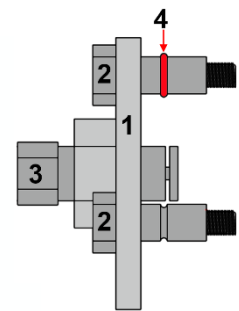
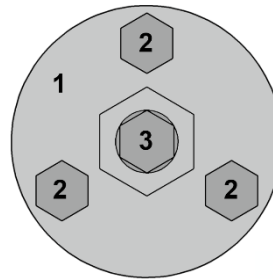

ATENCIÓN

Lea atentamente el manual de instrucciones y todas las instrucciones de seguridad antes de utilizar el producto. Utilice el producto de forma correcta, con precaución y solo de acuerdo con su uso previsto. El incumplimiento de las instrucciones de seguridad puede provocar daños, lesiones y la anulación de la garantía. Guarde estas instrucciones en un lugar seguro y seco para futuras consultas. Incluya el manual de instrucciones si entrega el producto a un tercero.

USO PREVISTO

Este producto se utiliza para quitar la rueda dentada del árbol de levas del cono del árbol de levas. La herramienta es adecuada para motores diésel VAG de 4 cilindros 1.6 y 2.0 TDI con common rail y debe utilizarse como VAG OEM T10052.

INDICACIONES DE SEGURIDAD

- Mantenga a los niños y otras personas no autorizadas lejos del área de trabajo.
- No permita que los niños jueguen con la herramienta o su embalaje
- No utilice la herramienta si faltan piezas o están dañadas.
- Utilice la herramienta solo para el fin previsto.
- Tengan cuidado cuando trabajen en un motor en marcha. La ropa holgada, herramientas y otros objetos pueden quedar atrapados en las piezas giratorias y causar lesiones graves.
- ¡Precaución al trabajar con motores calientes, existe peligro de quemaduras!
- Retire la llave de encendido antes de la reparación, así evitará un arranque accidental del motor y los daños en el mismo y lesiones personales.
- Este manual pretende ser una información breve y en ningún caso sustituye a un manual de taller. Por favor, tome la información técnica como los valores de par de apriete, las instrucciones de desmontaje/montaje siempre de la literatura de servicio específica del vehículo.

INDICACIONES DE SEGURIDAD

- Cuando trabaje con este kit de herramientas, siempre usará guantes y gafas de protección.
- Asegúrese de que las herramientas están correctamente montadas.
- No apriete demasiado ya que puede causar daños tanto en la herramienta como en el componente.
- La herramienta no es adecuada para llaves de impacto neumáticas. El uso de una llave de impacto neumática puede hacer que el rodamiento del husillo u otros componentes estallen, y las piezas proyectadas pueden causar lesiones.
- Use siempre un manual de trabajo para instrucciones detalladas.
- Lubrique siempre los tornillos antes de usar la herramienta.

PROTECCIÓN AMBIENTAL

Recicle las sustancias no deseadas, en lugar de tirarlas a la basura. Embalajes deben clasificarse, llevarse a un punto de recogida de residuos y desecharse de manera respetuosa con el medio ambiente. Consulte con la autoridad local de gestión de residuos sobre las posibilidades de reciclaje.



UTILIZACIÓN

Las juntas tóricas o los anillos elásticos sujetan los pernos al disco extractor.

Gire el eje husillo de extractor contrario a las agujas del reloj.

Fije el disco de extractor con los 3 tornillos.
Compruebe que la herramienta esté correctamente montada.

Gire con cuidado el husillo de extractor agujas del reloj y extraiga el componente.

