

Injektoren-Auszieher-Satz für VAG TDI-Motoren



WERKZEUGE

- 1 Gleithammerbolzen
- 2 Injektoradapter
- 3 Gleithammerngewicht
- 4 Injektoradapter
- 5 Befestigungsbolzen

ACHTUNG

Lesen Sie die Bedienungsanleitung und die enthaltenen Sicherheitshinweise aufmerksam durch, bevor Sie das Produkt verwenden. Benutzen Sie das Produkt korrekt, mit Vorsicht und nur dem Verwendungszweck entsprechend. Nichtbeachtung der Sicherheitshinweise kann zu Schäden, Verletzungen und Erlöschen der Gewährleistung führen. Bewahren Sie diese Anleitungen für späteres Nachlesen an einem sicheren und trockenen Ort auf. Legen Sie die Bedienungsanleitung bei, wenn Sie das Produkt an Dritte weitergeben.

VERWENDUNGSZWECK

Dieser Werkzeug-Satz dient zur Demontage von Injektoren an 1.6 und 2.0L Common-Rail Dieselmotoren, verbaut in Modellen von Audi, Seat, Skoda, VW und Ford. Die enthaltenen Werkzeuge sind zu verwenden wie VAG OEM T10415, T10402, T10133/3 und Ford 303-1747.

SICHERHEITSHINWEISE

- Halten Sie Kinder und andere unbefugte Personen vom Arbeitsbereich fern.
- Lassen Sie Kinder nicht mit dem Werkzeug oder dessen Verpackung spielen
- Verwenden Sie das Werkzeug nicht, wenn Teile fehlen oder beschädigt sind.
- Verwenden Sie das Werkzeug nur für den vorgesehenen Zweck.
- Legen Sie beinhaltende Werkzeuge niemals auf die Fahrzeugbatterie. Gefahr von Kurzschluss.
- Vorsicht bei Arbeiten am laufenden Motor. Lose Kleidung, Werkzeuge und andere Gegenstände können von drehenden Teilen erfasst werden und schwere Verletzungen verursachen.
- Vorsicht bei Arbeiten an heißen Motoren, es besteht Verbrennungsgefahr!
- Entfernen Sie vor der Reparatur den Zündschlüssel, so verhindern Sie ein versehentliches Starten des Motors, einen dadurch entstehenden Motorschaden und Verletzungen.
- Diese Anleitung dient als Kurzinformation und ersetzt keinesfalls ein Werkstatthandbuch. Entnehmen Sie bitte technische Angaben wie Drehmomentwerte und Hinweise zur Demontage und Montage immer der fahrzeugspezifischen Serviceliteratur.

UMWELTSCHUTZ

Recyceln Sie unerwünschte Stoffe, anstatt sie als Abfall zu entsorgen. Verpackungen sind zu sortieren, einer Wertstoffsammelstelle zuzuführen und umweltgerecht zu entsorgen. Erkundigen Sie sich bei Ihrer örtlichen Abfallbehörde über Recyclingmaßnahmen.



VERWENDUNG

- Vor der Demontage der Einspritzleitungen und Injektoren sicherstellen, dass der Arbeitsbereich sauber ist, um ein Eindringen von Schmutz in das Kraftstoffsystem oder den Zylinder zu verhindern.
- Kraftstoffleitungen verschließen.
- Geeigneten Adapter gemäß der fahrzeugspezifischen Serviceliteratur auswählen und wie abgebildet am Injektor montieren.

Injektoradapter (4)
für 2.0L Common-Rail
zu verwenden wie VAG OEM T10415
und Ford OEM 303-1747

Injektoradapter (4) am Hochdruck-Anschluss befestigen.
Gleithammerngewicht (3) mit dem Gleithammerbolzen (1) am Adapter befestigen.
Zur Demontage des Injektors das Gleithammerngewicht (1) nach oben gegen den Anschlag (A) schlagen.

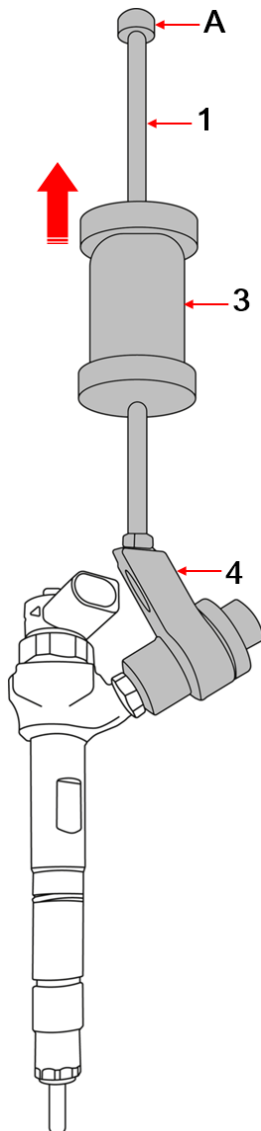

Injektoradapter (2)
für 1.6L Common-Rail mit Piezo-Injektoren
zu verwenden wie VAG OEM T10402

Injektoradapter (2) mit dem Befestigungsbolzen (5) am Hochdruck-Anschluss befestigen.
Gleithammerngewicht (3) mit dem Gleithammerbolzen (1) am Adapter befestigen.
Zur Demontage des Injektors das Gleithammerngewicht (1) nach oben gegen den Anschlag (A) schlagen.

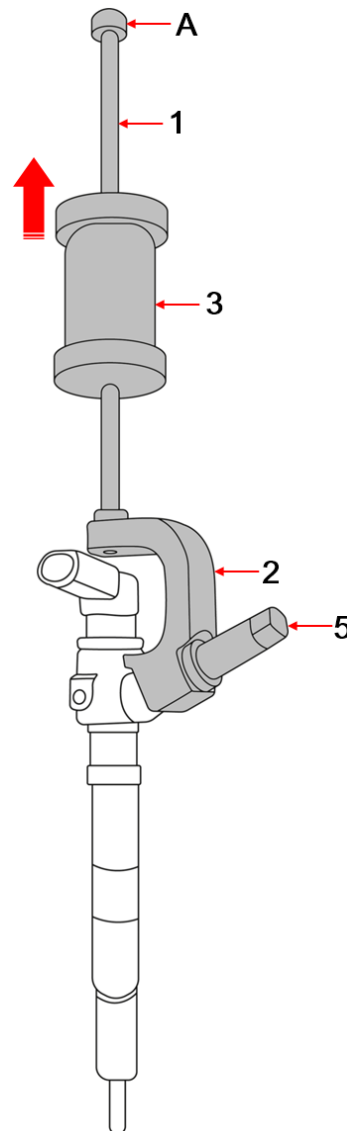

Injector Puller Set for VAG TDI Engines



TOOLS

- 1 Sliding hammer bolt
- 2 Injector adapter
- 3 Sliding hammer weight
- 4 Injector adapter
- 5 Fixing bolt

ATTENTION

Read the operating instructions and all safety instructions contained therein carefully before using the product. Use the product correctly, with care and only according to the intended purpose. Non-compliance of the safety instructions may lead to damage, personal injury and to termination of the warranty. Keep these instructions in a safe and dry location for future reference. Enclose the operating instructions when handing over the product to third parties.

INTENDED USE

This tool set is used to dismantle injectors on 1.6 and 2.0L common rail diesel engines, installed in models from Audi, Seat, Skoda, VW and Ford. The included tools are to be used as VAG OEM T10415, T10402, T10133/3 and Ford 303-1747.

SAFETY INFORMATIONS

- Keep children and other persons away from the working area.
- Do not allow children to play with this tool or its packaging.
- Do not use the tool if parts are missing or damaged.
- Use the tool for the intended purpose only.
- Never place the tool on the vehicle battery. There is a risk of a short circuit.
- Be careful when working on running engines. Loose clothing, tools and other objects can be caught by rotating parts and cause serious injury.
- Be careful when working on hot engines because of the risk of burn injuries!
- If you remove the ignition key before repairing, you can prevent the engine from being started accidentally and resulting in engine damage and personal injuries.
- This manual serves as a brief guide and does not replace a workshop manual. Always refer to the vehicle-specific service literature, particularly the technical data such as torque values and instructions for disassembly/assembly, etc..

ENVIRONMENTAL PROTECTION

Recycle unwanted materials instead of disposing of them as waste. Packaging should be sorted, taken to a recycling centre and disposed of in a manner which is compatible with the environment. Contact your local solid waste authority for recycling information.



USE

- Before dismantling the injection lines and injectors, ensure that the work area is clean to prevent dirt from entering the fuel system or cylinder.
- Close fuel lines.
- Select a suitable adapter according to the vehicle-specific service literature and mount it on the injector as shown.

Injector adapter (4)
for 2.0L Common Rail
to be used as VAG OEM T10415
and Ford OEM 303-1747

Attach the injector adapter (4) to the high-pressure connection.
Attach the sliding hammer weight (3) to the adapter using the sliding hammer bolt (1).
To dismantle the injector, knock the sliding hammer weight (1) upwards against the stop (A).

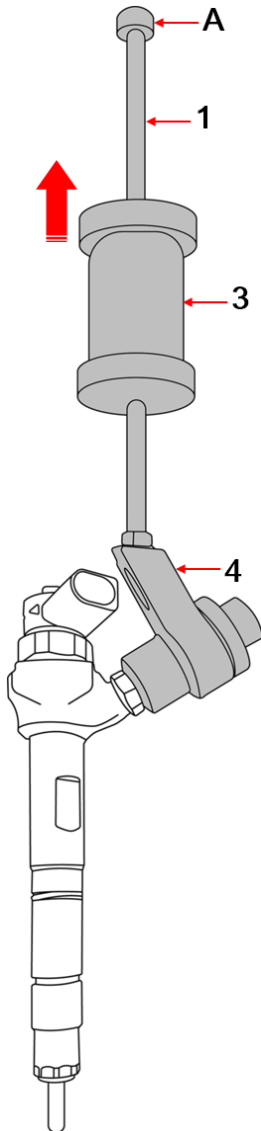

Injector adapter (2)
for 1.6L Common Rail with Piezo injectors
to be used as VAG OEM T10402

Attach the injector adapter (2) to the high-pressure connection using the fixing bolt (5).
Attach the sliding hammer weight (3) to the adapter using the sliding hammer bolt (1).
To dismantle the injector, knock the sliding hammer weight (1) upwards against the stop (A).

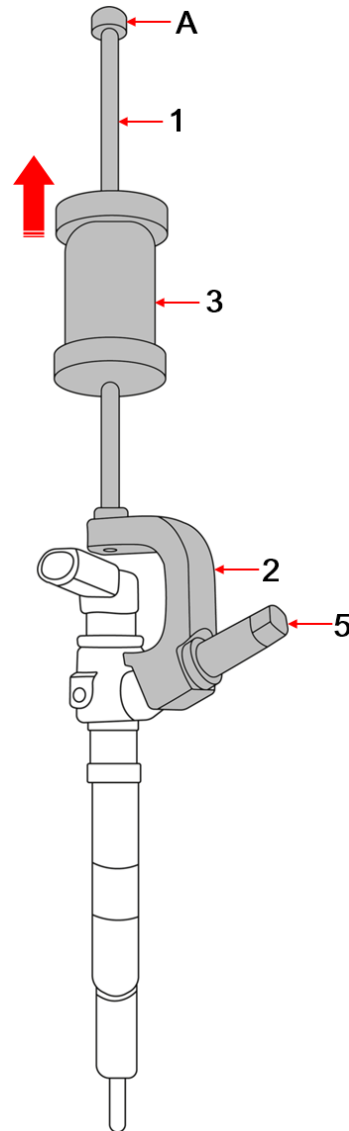

Jeu d'extracteurs d'injecteurs pour moteurs VAG TDI



OUTILS

- 1 Boulons de marteau coulissant
- 2 Adaptateur d'injecteur
- 3 Poids du marteau coulissant
- 4 Adaptateur d'injecteur
- 5 Boulons de montage

ATTENTION

Veillez lire attentivement la notice d'utilisation et les consignes de sécurité avant d'utiliser le produit. Utilisez correctement le produit, avec prudence et uniquement en conformité avec l'utilisation prévue. Ne pas respecter les instructions et consignes de sécurité peut entraîner des blessures, des dommages matériels et l'annulation de la garantie. Conservez ce manuel en lieu sûr et sec, afin de pouvoir le consulter ultérieurement. Veuillez joindre le présent mode d'emploi au produit si vous le transmettez à des tiers.

UTILISATION PRÉVUE

Cet ensemble d'outils est utilisé pour démonter les injecteurs des moteurs diesel à rampe commune de 1,6 et 2,0 L, installés dans les modèles Audi, Seat, Skoda, VW et Ford. Les outils inclus peuvent être utilisés comme VAG OEM T10415, T10402, T10133/3 et Ford 303-1747.

CONSIGNES DE SÉCURITÉ

- Maintenez à l'écart les enfants et toutes les autres personnes non autorisées de la zone de travail.
- Ne permettez jamais que des enfants jouent avec l'outil ou avec son emballage
- N'utilisez pas l'outil lorsque des pièces manquent ou sont endommagées.
- N'utilisez l'outil qu'aux fins prévues.
- Ne posez jamais les outils de ce jeu sur la batterie du véhicule. Risque de court-circuit.
- Soyez prudent lorsque vous allez exécuter des travaux sur des moteurs en fonctionnement. Les vêtements mal ajustés, outils et autres objets peuvent être happés par les composants en rotation et provoquer de graves blessures.
- Soyez prudent lorsque vous allez exécuter des travaux sur des moteurs chauds, il y a risque de brûlures !
- Retirer la clé de contact avant les réparations pour éviter un démarrage accidentel du moteur et des dommages au moteur et blessures qui en résultent.
- Ces instructions sont fournies à titre d'information brève, elles ne remplacent en aucun cas un manuel d'atelier. Veuillez utiliser les données techniques, comme les valeurs de couple, instructions de démontage/montage, etc. contenues dans les documents d'atelier de votre véhicule spécifique.

PROTECTION DE L'ENVIRONNEMENT

Recyclez les matières indésirables au lieu de les jeter comme déchets. Emballages doivent être triés, envoyés à un point de collecte de recyclage et éliminés dans le respect de l'environnement. Consultez votre autorité locale de gestion des déchets à propos des mesures de recyclage à appliquer.



UTILISATION

- Avant de démonter les conduites d'injection et les injecteurs, assurez-vous que la zone de travail est propre pour empêcher la saleté de pénétrer dans le système de carburant ou dans le cylindre.
- Fermez les conduites de carburant.
- Sélectionnez un adaptateur approprié selon la documentation d'entretien spécifique au véhicule et montez-le sur l'injecteur comme indiqué.

Adaptateur d'injecteur (4)
pour moteurs 2,0 litres "Common-Rail"
à utiliser comme VAG OEM T10415 et
Ford OEM 303-1747

Fixez l'adaptateur d'injecteur (4) au raccord haute pression.
Fixez le poids du marteau coulissant (3) à l'adaptateur à l'aide du boulon du marteau coulissant (1).
Pour retirer l'injecteur, frapper le poids du marteau (1) vers le haut jusqu'à la butée (A).

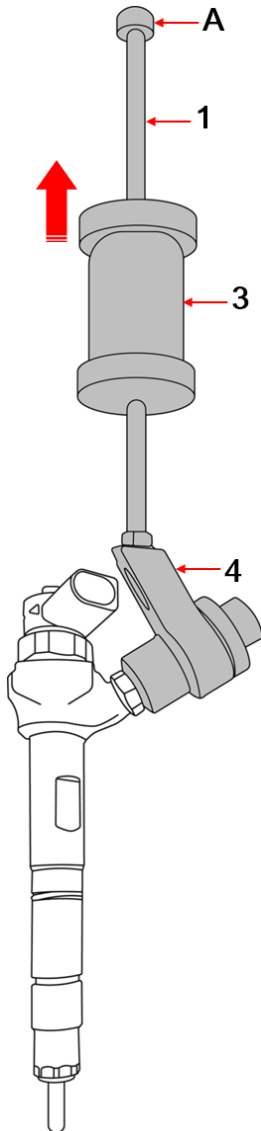

Adaptateur d'injecteur (2) (injecteur piézo)
pour moteurs 1,6 litres "Common-Rail"
à utiliser comme VAG OEM T10402

Fixer l'adaptateur d'injecteur (2) au raccord haute pression à l'aide de la vis de fixation (5).
Fixez le poids du marteau coulissant (3) à l'adaptateur à l'aide du boulon du marteau coulissant (1).
Pour retirer l'injecteur, frapper le poids du marteau (1) vers le haut jusqu'à la butée (A).

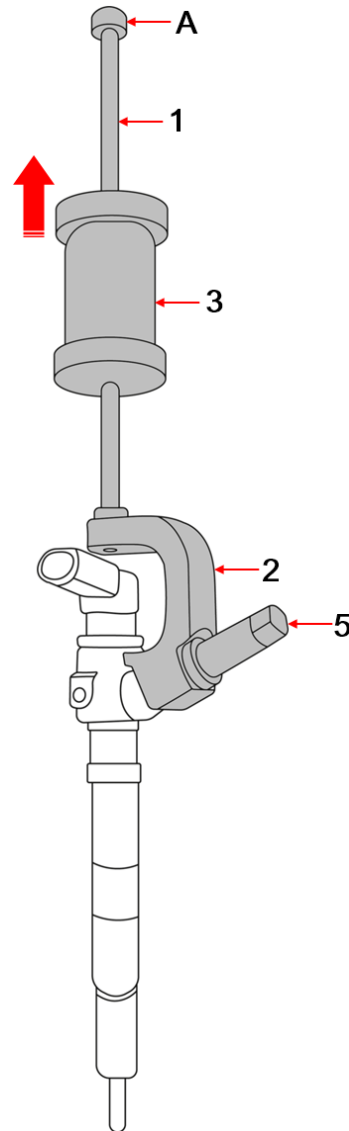

Juego de extractor de inyectores para motores VAG TDI



HERRAMIENTAS

- 1 Pernos de martillo deslizante
- 2 Adaptador de inyector
- 3 Peso del martillo deslizante
- 4 Adaptador de inyector
- 5 Pernos de montaje

ATENCIÓN

Lea atentamente el manual de instrucciones y todas las instrucciones de seguridad antes de utilizar el producto. Utilice el producto de forma correcta, con precaución y solo de acuerdo con su uso previsto. El incumplimiento de las instrucciones de seguridad puede provocar daños, lesiones y la anulación de la garantía. Guarde estas instrucciones en un lugar seguro y seco para futuras consultas. Incluya el manual de instrucciones si entrega el producto a un tercero.

USO PREVISTO

Este juego de herramientas se utiliza para desmontar inyectores en motores diésel common rail 1.6 y 2.0L instalados en modelos de Audi, Seat, Skoda, VW y Ford. Las herramientas suministradas se pueden utilizar como VAG OEM T10415, T10402, T10133/3 y Ford 303-1747.

INDICACIONES DE SEGURIDAD

- Mantenga a los niños y otras personas no autorizadas lejos del área de trabajo.
- No permita que los niños jueguen con la herramienta o su embalaje
- No utilice la herramienta si faltan piezas o están dañadas.
- Utilice la herramienta solo para el fin previsto.
- Nunca coloque las herramientas contenidas sobre la batería del vehículo. Peligro de cortocircuito.
- Tengan cuidado cuando trabajen en un motor en marcha. La ropa holgada, herramientas y otros objetos pueden quedar atrapados en las piezas giratorias y causar lesiones graves.
- ¡Precaución al trabajar con motores calientes, existe peligro de quemaduras!
- Retire la llave de encendido antes de la reparación, así evitará un arranque accidental del motor y los daños en el mismo y lesiones personales.
- Este manual pretende ser una información breve y en ningún caso sustituye a un manual de taller. Por favor, tome la información técnica como los valores de par de apriete, las instrucciones de desmontaje/montaje siempre de la literatura de servicio específica del vehículo.

PROTECCIÓN AMBIENTAL

Recicle las sustancias no deseadas, en lugar de tirarlas a la basura. Embalajes deben clasificarse, llevarse a un punto de recogida de residuos y desecharse de manera respetuosa con el medio ambiente. Consulte con la autoridad local de gestión de residuos sobre las posibilidades de reciclaje.



USAR

- Antes de desmontar las líneas de inyección y los inyectores, asegúrese de que el área de trabajo esté limpia para evitar que entre suciedad al sistema de combustible o al cilindro.
- Cierre las líneas de combustible.
- Seleccione un adaptador adecuado según la documentación de servicio específica del vehículo y móntelo en el inyector como se muestra.

Adaptador de inyector (4)
para motores de 2,0 L Common Rail
para ser utilizado como VAG OEM T10415 y
Ford OEM 303-1747

Conecte el adaptador del inyector (4) a la
conexión de alta presión.

Conecte el peso del martillo deslizante (3) al
adaptador usando el perno del martillo
deslizante (1).

Para desmontar el inyector, golpee el peso del
martillo deslizante (1) hacia arriba hasta el tope
(A).

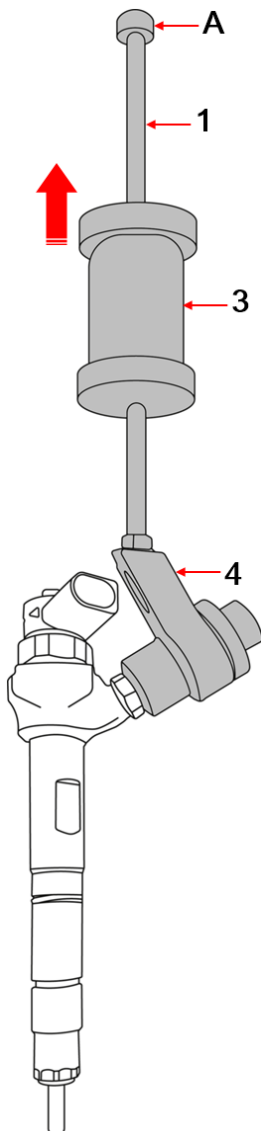

Adaptador de inyectores piezoeléctricos (2)
para motores de 1,6 L Common Rail
para ser utilizado como VAG OEM T10402

Fije el adaptador del inyector (2) a la conexión
de alta presión mediante el perno de fijación (5).

Conecte el peso del martillo deslizante (3) al
adaptador usando el perno del martillo
deslizante (1).

Para desmontar el inyector, golpee el peso del
martillo deslizante (1) hacia arriba hasta el tope
(A).

