

ERWEITERUNGSSATZ FÜR DE-/MONTAGEWERKZEUG MOTORSTÜTZLAGER / AGGREGATETRÄGER FÜR VAG, ART.-NR. 103336

Artikel-Nr. 120798A



Es handelt sich um eine Erweiterung - Art.-Nr. 103336 wird immer benötigt!



ARTIKEL	ANZAHL	PRODUKTBEZEICHNUNG	EINSATZBEREICH
C1	1 Stk	Montagewerkzeug für Pendelstützlager	Einbau
C4	1 Stk	Adapterplatte	Einbau
C6	1 Stk	Aufnahmering	Einbau
C12	1 Stk	Druckstück	Ausbau
C13	1 Stk	Unterlegscheibe	Einbau

Art.-Nr. 120798A

Passend für folgende Fahrzeuge:

- Audi A3, TT, Q3
- VW Caddy, EOS, Golf, Passat CC, Scirocco, Tiguan, Touran
- Seat Alhambra, Altea, Ateca, Leon
- Skoda Karoq, Octavia, Superb, Toledo, Yeti

mit Lagerung (Vergleichsnummer):

5Q0198037 / 5Q0198037A



Technische Änderungen vorbehalten, alle Angaben ohne Gewähr. Dies ist keine verbindliche Werkstattanleitung, bitte beachten Sie stets die Hersteller-Angaben. Es handelt sich nicht um Originalwerkzeug. Alle angegebenen Originalnummern (OE) dienen lediglich zum Vergleich und der besseren Identifikation.

Anwendung Erweiterungssatz für De-/Montagewerkzeug Motorstützlager für VAG, Artikel-Nr. 120798A

Hinweis:

- Beachten Sie immer die Herstellervorgaben
- Halten Sie die Gewinde immer sauber und bestreichen Sie diese mit MoS2 Fett
- Benutzen Sie keine Druckluftwerkzeuge
- Das Werkzeug kann mit einem Hydraulikzylinder bedient werden (Art.-Nr. 102754 mit Spindel Art.-Nr. 102826, Pumpe Art.-Nr. 106831)
- Beachten Sie die Sicherheitshinweise
- Das Werkzeug ist für eine lange Lebensdauer entwickelt worden, Voraussetzung dafür ist eine gewissenhafte Anwendung

Arbeitsvorbereitung:

- Lösen und entfernen Sie die vier Schrauben des Stabilisators und ggf. eine beliebige Seite der Pendelstütze am Federbein (so lässt sich der Stabilisator weit nach oben drücken)
- Schrauben Sie die drei Schrauben der Drehmomentstütze ab und entnehmen diese aus dem Stützlager

Ausbau:

- Legen Sie das Druckstück **C12** von oben auf das Motorstützlager
- Führen Sie die Ausbau-Gewindespindel **B11** durch das Lager und schrauben es in das Druckstück ein
- Montieren Sie nun die Ausbau-Hülse **B3** und die Druckplatte **B2** und fixieren dies mit der Lagermutter **B15**

Achten Sie auf eine exakte Flucht. Mit einem Schlüssel das untere Ende der Spindel gegenhalten, während der Auspressvorgang mit einem anderen Schlüssel an der Lagermutter vorgenommen wird. Den Auspressvorgang bis zum Ende fortsetzen. Halten Sie die Einheit kurz vor Ende mit der Hand, da diese herunterfällt sobald das Lager vollständig ausgepresst ist.

Bevor Sie mit dem Einbau beginnen, reinigen Sie die Bohrung im Aggregateträger und entfernen ggf. Unebenheiten mit Schleifpapier oder Schleifkörpern.

Einbau:

- Montieren Sie zuerst den Aufnahmering **C6** oben auf den Aggregateträger und verdrehen diesen soweit bis er plan und gleichmäßig aufliegt
- Setzen Sie das obere Teil vom Werkzeug **C1** auf den Aufnahmering
- Verwenden Sie nun das Unterteil und verschließen Sie das Fenster
- Anschließend fixieren Sie dies mit der Innensechskant-Halteschraube

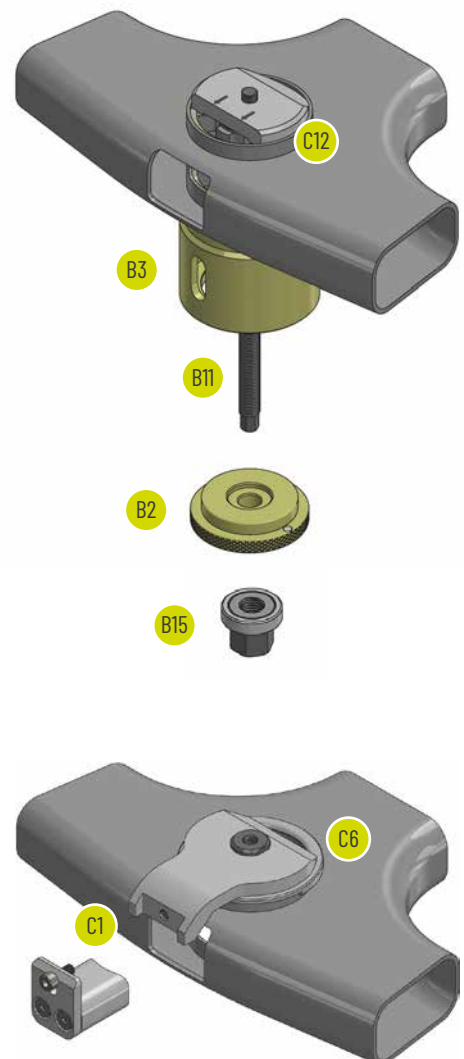

Anwendung Erweiterungssatz für De-/Montagewerkzeug Motorstützlager für VAG, Artikel-Nr. 120798A

- Prüfen Sie durch Hineingreifen in die Aufnahme, ob das Fenster der Drehmomentstütze plan und ganz verschlossen ist
- Vor dem Einpressvorgang muss das Fenster für die Drehmomentstütze zudem mithilfe einer Feile an der oberen Kante (s. rote Markierung) um ca. 1 mm schräg abgetragen werden. Ansonsten kann sich die Buchse daran verkanten. Dies ist auch im Original Reparaturleitfaden nachzulesen.

Hinweis:

Achten Sie auf die Führungshülse **B5**, diese besitzt zwei Markierungen. Die Marker müssen sich links und rechts neben der Öffnung ihrer einzupressenden Lagerung befinden (siehe zweite Abbildung).

- Besprühen Sie die Bohrung des Trägers, sowie die Außenseite der Lagerung, mit einem Schmiermittel
- Schrauben Sie die Gewindespindel **B1** in den Haltebügel **C1**
- Bringen Sie nun die Kombination aus
 - Einbau-Führungshülse **B5**
 - Gummilager
 - Adapterplatte **C4**
 - Unterlegscheibe **C13**

von unten an den Aggregateträger an und fixieren Sie dies mit der Lagermutter. Achten Sie auf eine exakte Flucht. Betätigen Sie die Lagermutter und halten mit einem Schlüssel an der Spindel gegen.

Die Führungshülse mit Markierungen fällt hierbei ab. Diese möglichst auffangen und den Einpressvorgang bis zum Ende fortsetzen.

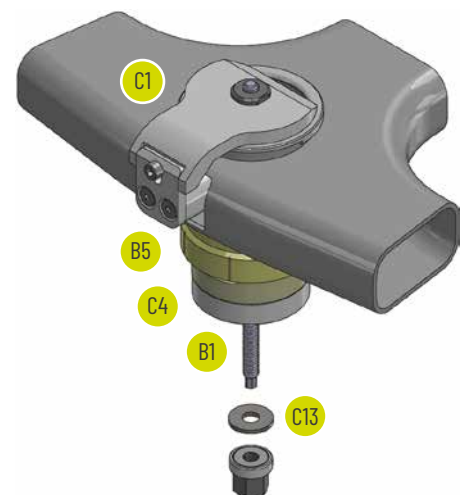
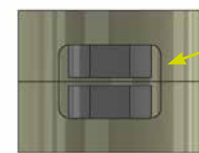
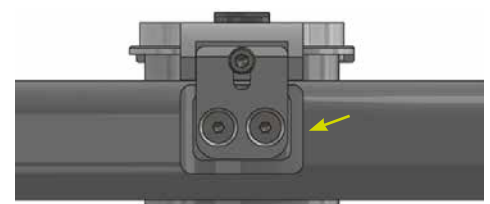
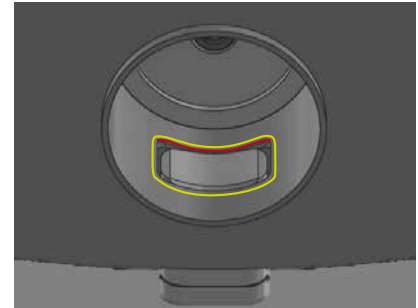

Das Grundwerkzeug ist nicht enthalten!

ARTIKEL	ANZAHL	PRODUKTBEZEICHNUNG
103336 	Satz	De-/Montagewerkzeug für Motorstützlager / Aggregateträger T40185



Technische Änderungen vorbehalten, alle Angaben ohne Gewähr. Dies ist keine verbindliche Werkstattanleitung, bitte beachten Sie stets die Hersteller-Angaben. Es handelt sich nicht um Originalwerkzeug. Alle angegebenen Originalnummern (OE) dienen lediglich zum Vergleich und der besseren Identifikation.